

“AÑO DEL FOMENTO DE LAS EXPORTACIONES”

República Dominicana

Comité de Compras y Contrataciones
Programa de Medicamentos Esenciales/ Central de Apoyo Logístico
(PROMESE/CAL)

ENMIENDA NO. 1, AL PLIEGO DE CONDICIONES ESPECÍFICAS

Fecha: 25 de septiembre del 2018
Referencia: PROMESE/CAL-CCC-CP-2018-0043

El Comité de Compras y Contrataciones de PROMESE/CAL, les informa que mediante Acta No. 2018-0074, emitida en fecha veinticinco (25) del mes de septiembre del año dos mil dieciocho (2018), ha decidido lo siguiente:

Resolución Número Uno (1):

APROBAR, como al efecto APRUEBA, que sea enmendado el Formulario de **Oferta Económica SNCC F.033** del proceso de Referencia, para que sea incluida la fórmula al cálculo del “ITBIS, Dirección Técnica y Responsabilidad”, establecido en el punto de Total de Gastos Indirectos.

Resolución Número dos (2):

APROBAR, como al efecto APRUEBA, que sea enmendado el punto 8.2 Anexos del pliego de condiciones específicas, a los fines de agregar el **Plano de la Verja Perimetral**.

Resolución Número Tres (3):

Se mantienen intactos e invariables los demás términos y condiciones establecidas en el Pliego de Condiciones Específicas y sus anexos.

Resolución Número Cuatro (4):

Que se notifique a todos los oferentes Interesados en participar en el procedimiento de Comparación de Precios, Ref.: PROMESE/CAL-CCC-CP-2018-0043, la presente enmienda realizada al Pliego de Condiciones Específicas.

En representación del Comité de
Compras y Contrataciones

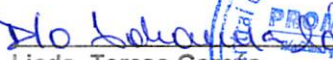
Licda. Teresa Garcés,
Directora Jurídica, en su calidad de
de Asesora Legal del Comité



Belkis Terrero
Encargada de la Unidad Operativa de Compras
y Contrataciones.





SNCC.F.033

Central de Apoyo Logístico -PROMESECAL-
PROMESECAL-CCC-CP-2018-0043 / Comparación de Precios

OFERTA ECONOMICA

NOMBRE:

RNC:

PARTIDAS	CANTIDAD	UNIDAD	PRECIO UNITARIO	VALOR
1 PRELIMINARES				0.00
1.01 Demolición de muros y zapata de verja perimetral	9.45	m ²		0.00
2 MOVIMIENTO DE TIERRA				0.00
2.01 Excavación base del Muro	252.00	m ³		0.00
2.02 Bote material inservible esponjamiento=40%	211.68	m ³		0.00
2.03 Relleno compactado	596.40	m ³		0.00
3 MUROS DE GAVIONES				0.00
3.01 Confección de Muros de Gaviones	500.00	m ²		0.00
4 MUROS DE VERJA				0.00
4.01 Excavación zapata de muro de 6"	20.00	m ³		0.00
4.02 Bote material	24.00	m ³		0.00
4.03 Relleno de Reposición	18.00	m ³		0.00
4.04 Relleno Compactado	7.20	m ³		0.00
4.05 Zapatas de muros 6" (25x45cm)	9.00	m ³		0.00
4.06 Bloque de 6" S.N.P. - 3/8 @ 0.60 mts	80.00	m ²		0.00
4.07 Fraguache	50.40	m ²		0.00
4.08 Pañete de muros	160.00	m ²		0.00
4.09 Pintura de muros	160.00	m ²		0.00
4.10 Colocación de malla ciclónica 6 pies de altura	80.00	m		0.00
4.11 Limpieza continua y final	1.00	pa		0.00
TOTAL GASTOS DIRECTOS				0.00
GASTOS INDIRECTOS				
Dirección Técnica y Responsabilidad	10.00%	C. D.	-	
Gastos Administrativos	2.50%	C. D.	-	
Supervisión	5.00%	C. D.	-	
Seguros y Fianzas	4.64%	C. D.	-	
Pensión y Jubilación	1.00%	C. D.	-	
Transporte	5.00%	C. D.	-	
CODIA	0.10%	C. D.	-	
ITBIS (dirección técnica y responsabilidad)	18.00%	DT	-	
SUB-TOTAL				0.00
Imprevistos de Construcción	5.00%	C. D.	-	
TOTAL GASTOS				-

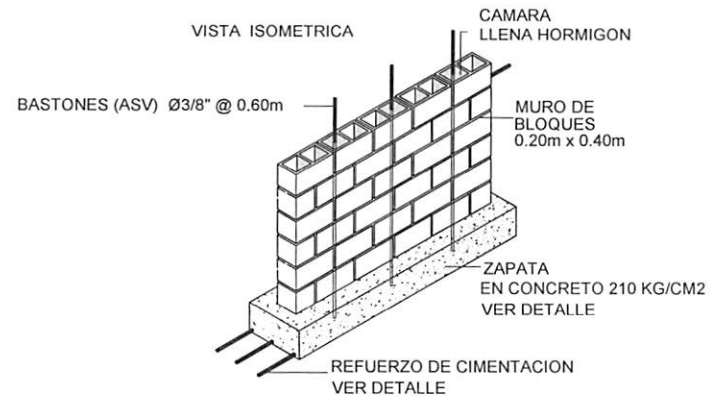
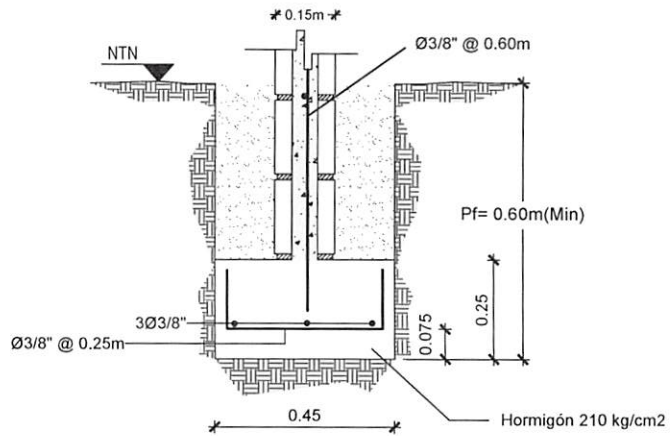

ZAPATA MUROS MAMPOSTERIA
NO ESCALA

PROYECTO:
Verja Perimetral

UBICACION:
Almacén Regional Norte
Promesecal, Santiago, RD.

DISEÑO ARQUITECTONICO:
Arq. Amaury Jose Felix A.

DISEÑO ESTRUCTURAL:
Ing. Victor Beevers

DISEÑO ELECTRICO:

DISEÑO SANITARIO:

DIGITADO:
Arq. Rafael Encarnación

CONTENIDO:
PLANOS ESTRUCTURALES

FECHA ULTIMA MOD: FEBRERO 2017	1
ESCALA: 1: 50	
Formato de Impresion 11x17"	1